

**1) Výrobek: PŘÍRUBA**  
- s nátrubkem pro zalisování

**2) Typ: IVAR.IVN452**



### 3) Charakteristika použití:

- Nerezový systém AISI 304 je předurčen pro instalace systémů s mechanickým procesem lisování fitinků.
- Vhodný pro uzavřené otopné a chladicí systémy, tlakový vzduch a podtlakové systémy, inertní a technické plyny, technické a provozní kapaliny, solární systémy, průmyslové aplikace, odpadní a dešťovou vodu.
- NENÍ VHODNÉ PRO PITNOU VODU.
- Pro napojení potrubí na přírubovou armaturu.
- Tvarovka neredukovaná na průměru.

### 4) Tabulka s objednáacími kódy a základními údaji:

KÓD	TYP	SPECIFIKACE
IVN452.35	IVAR.IVN452	35 mm-DN 32
IVN452.42	IVAR.IVN452	42 mm-DN 40
IVN452.54	IVAR.IVN452	54 mm-DN 50
IVN452.76	IVAR.IVN452	76,1 mm-DN 65
IVN452.89	IVAR.IVN452	88,9 mm-DN 80
IVN452.108	IVAR.IVN452	108 mm DN 100

**5) Technické a provozní parametry:**

Maximální provozní tlak	PN 16
Maximální podtlak	-0,8 bar (absolutní tlak 0,2 bar)
Rozsah provozní teploty	-20 °C až +120 °C
Dodávané rozměry	15 ÷ 108 mm
Kontura použitelných lisovacích čelistí	M
Materiál	nerezová ocel AISI 304 (Wst.Nr. 1.4301; těsnicí O-kroužek EPDM (LBP))
Identifikace	logo AISI 304; symbol o nepoužitelnosti pro pitnou vodu; rozměr; kód sledovanosti
Koncentrace nemrznoucí směsi	max. 50 %

- indikace zalisování barevným proužkem oranžové barvy u rozměrů 15 ÷ 54 mm
- nové patentované provedení těsnicího O-kroužku pod označením LBP Leak Before Press (netěsný před zalisováním) má lomený tvar a způsobuje únik kapaliny během tlakové zkoušky, pokud nedojde k zalisování tvarovky, dodává se u rozměrů 15 ÷ 54 mm



Těsnicí O-kroužek LBP

### 6) Technický náčrt s rozměry a objednáacími kódy:

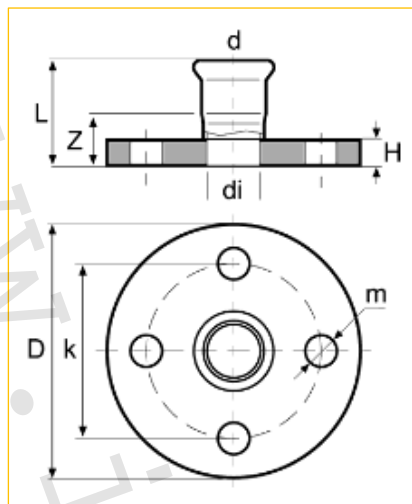

KÓD	d (mm)	D (mm)	di (mm)	L (mm)	H (mm)	m (mm)	k (mm)	Z (mm)	Počet děr
IVN452.35	35	140	32	70	15	18	100	43	4
IVN452.42	42	150	39	77	16	18	110	45	4
IVN452.54	54	165	51	86	18	18	125	49	4
IVN452.76	76,1	185	72	128	18	18	145	73	4
IVN452.89	88,9	200	85	145	20	18	160	82	8
IVN452.108	108	220	104	169	20	18	180	92	8

### 7) Poznámka:

- Při instalaci je bezpodmínečně nutné dodržovat „Návod pro instalaci a použití“ vydaný výrobcem systému nebo jeho zástupcem.
- Před každým zprovozněním otopného systému, zejména při kombinaci podlahového a radiátorového vytápění, důrazně upozorňujeme na výplach celého systému dle návodu výrobce. Doporučujeme ošetření otopného systému přípravkem GEL.LONG LIFE 100. Prodejce nenese zodpovědnost za závady funkčnosti způsobené nečistotami v systému.

**8) Upozornění:**

- Společnost IVAR CS spol. s r.o. si vyhrazuje právo provádět v jakémkoliv momentu a bez předchozího upozornění změny technického nebo obchodního charakteru u výrobků uvedených v tomto technickém listu.
- Vzhledem k dalšímu vývoji výrobků si vyhrazujeme právo provádět technické změny nebo vylepšení bez oznámení, odchylky mezi vyobrazeními výrobků jsou možné.
- Informace uvedené v tomto technickém sdělení nezbavují uživatele povinnosti dodržovat platné normativy a platné technické předpisy.
- Dokument je chráněn autorským právem. Takto založená práva, zvláště práva překladu, rozhlasového vysílání, reprodukce fotomechanikou, nebo podobnou cestou a uložení v zařízení na zpracování dat zůstávají vyhrazena.
- Za tiskové chyby nebo chybné údaje nepřebíráme žádnou zodpovědnost.